

SANICOM® 1



10 m
100 m



SANICOM® 1 est une pompe de relevage pour eaux grises provenant de cuisine, salle de bains (sans WC) ou buanderie.

SANICOM® 1 est la pompe de relevage idéale pour une maison individuelle.

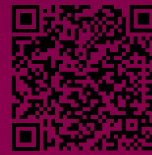

POUR PLUS
D'INFORMATIONS
TECHNIQUES
RENDEZ-VOUS
SUR INTERNET

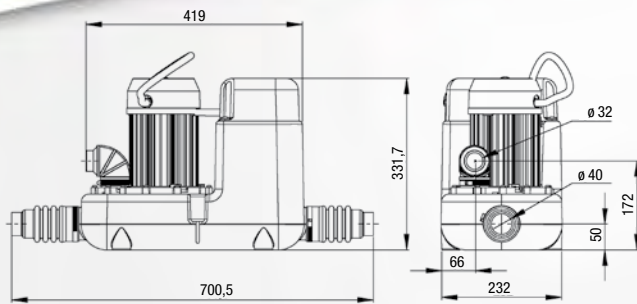

Principe de fonctionnement

SANICOM® 1 contient 1 pompe. La cuve du **SANICOM® 1** est équipée d'1 tube plongeur qui commande la marche du moteur. Dès que les effluents rentrent dans la cuve, la pompe se met en marche et expulse les eaux grises vers la canalisation principale.

AVANTAGES

- Facile d'installation (pose au sol) • 2 entrées
- Possibilité de relever des eaux très chaudes (jusqu'à 90°C)

Raccordements possibles : eaux grises de salle de bains (sans WC), cuisine, buanderie

Diamètre de refoulement conseillé : 32 mm

Diamètre des entrées : 2 entrées 40 mm

Granulométrie : 8 mm • **Volume de la cuve :** 10 L

Alimentation : 220-240V/50 Hz • **Consommation moteur :** 1 300 W

Intensité absorbée maximale : 6 A • **Classe électrique :** I

Température maximale des eaux usées entrantes : 90°C par intermittence (5 min max.)

Poids net : 10 kg • **Indice de protection :** IP44

Norme EN12050-2 • Clapet anti-retour

Possibilité de brancher une alarme externe

