



Préparateurs Pim Be

Préparateurs d'eau chaude sanitaire
Acier émaillé



AVANTAGES PRODUIT

- **Eau chaude à volonté:** Le volume d'eau stocké (jusqu'à 300 litres) et les échangeurs surdimensionnés assurent une eau chaude à volonté et des temps de réchauffage très rapides.
- **Isolation renforcée:** Les PIM Be bénéficient d'une isolation de 75mm d'épaisseur en mousse polyuréthane qui limite au maximum les pertes de chaleur : c'est un haut niveau de performance assuré et des économies d'énergie à chaque instant.
- **Qualité de l'eau:** Revêtement de la cuve en émail vitrifié à haute teneur en quartz, protection pour anode magnésium, spire basse pour réchauffage complet de la cuve : l'hygiène et la fiabilité sont garantis pour longtemps.

**CLASSE
ÉNERGÉTIQUE ERP**

Pim Be



Les ballons Pim Be, couplés aux chaudières ci-dessous, permettent d'atteindre la classe énergétique ErP Eau Chaude Sanitaire

A



DIMENSIONS

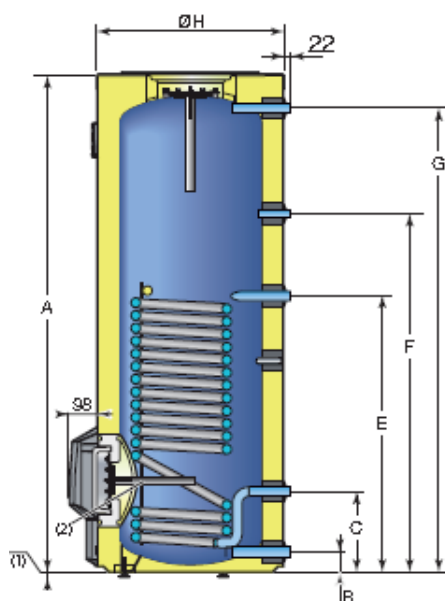

Type	A	B	C
PIM Be 150	964	70	282
PIM Be 200	1234	70	282
PIM Be 300	1754	70	282

Type	E	F	G	Ø H
PIM Be 150	612	692	844	660
PIM Be 200	747	910	1114	660
PIM Be 300	972	1262	1634	660