

E9245



Collection : MOXIE

Couleur* :



CP - Chrome

Principaux atouts :



Bénéfices consommateurs

- **BLUETOOTH:** haut-parleur bluetooth pour écouter la musique sous la douche et en dehors.
- **FACILITE ENTRETIEN:** surface de jet en silicone anticalcaire

Caractéristiques techniques

- **Normes :** ACS (Attestation Conformité Sanitaire) : 13 ACC LY 480
- Support de pose

Produits liés

- E10039 : Bras pour pomme de tête, fixation murale.
- E10043 : Bras pour pomme de tête, fixation au plafond

Dessin technique

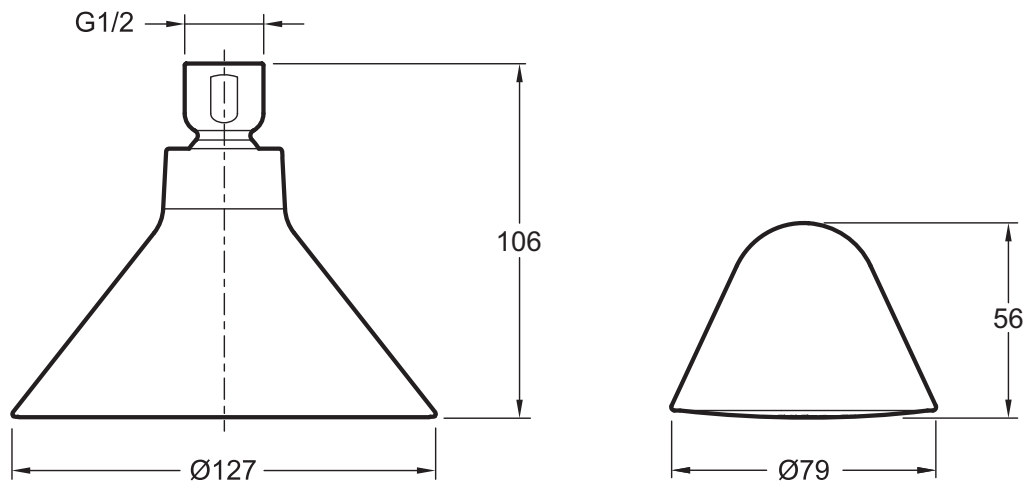

Description : Douche de tête + haut-parleur sans fil. E9245. Collection : MOXIE. Normes : ACS (Attestation Conformité Sanitaire) : 13 ACC LY 480. Support de pose.